

Stand : 08.05.2006

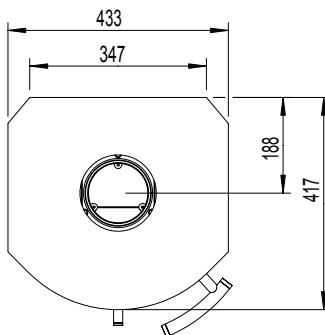

Schutzvermerk nach DIN 34 beachten Weitergabe sowie Vervielfältigung dieser Unterlage, Verwertung und Mitteilung ihres Inhalts sind nicht gestattet, soweit nicht ausdrücklich zugestanden. Mit der Entgegennahme wird bei Zuwiderhandlung der Schadenersatz anerkannt.				Allgemeintol. DIN ISO 2768-m-S		Werkstück -kanten DIN 6784		Maßstab: 1:10		Format: DIN A3	
				Bear. 20.12.2005		Name Dörner		Werkstoff: -		Gew.: 121.06kg	
Gepr.		Datum 08.05.2006		Name Dörner		Oberfläche: -		Benennung: Zubehör Flok			
Freig.		Datum 08.05.2006		Name Dörner		Zeichnungsnummer:					
AUSTROFLAMM GmbH Austroflam-Platz 1 A-4631 Krenglbach						Zeichnungsnummer:		Index:		Blatt 1 von 2	
Index	Änderung	Datum	Name			Modelname: FLOK_ZUBEHOER_GRUNDGERAET Ztg.name: E_KATALOG_FLOK					

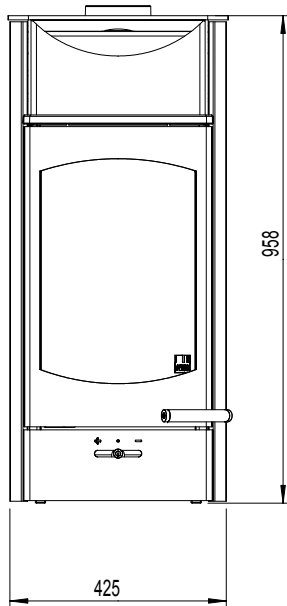
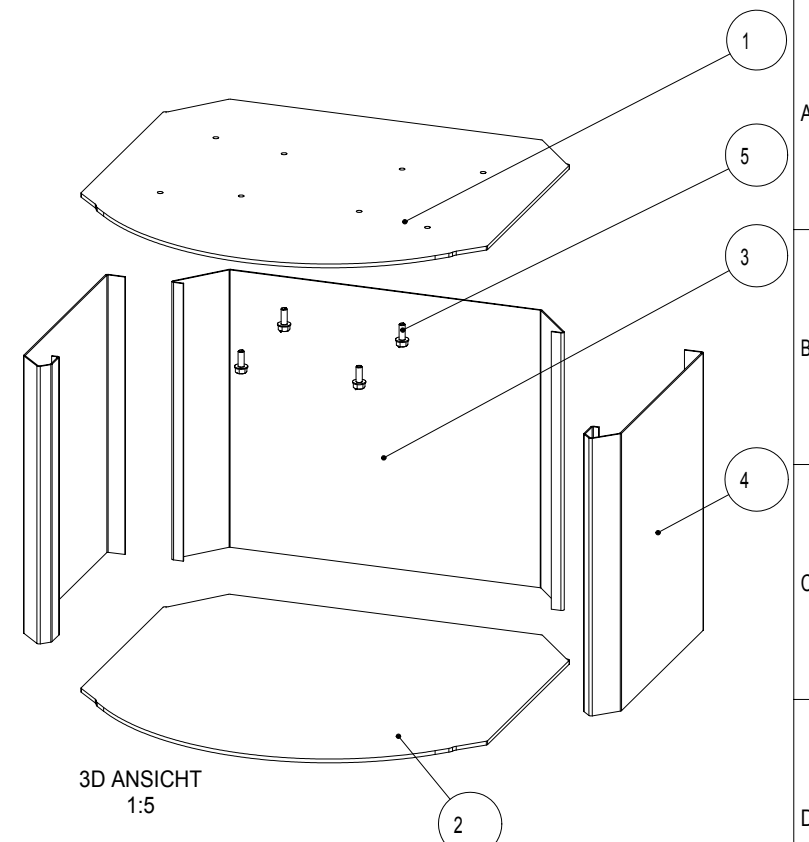
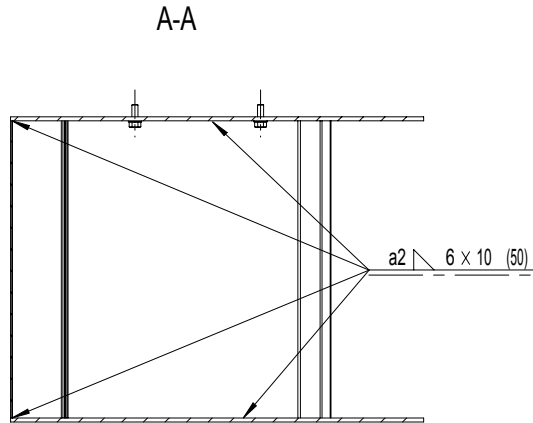
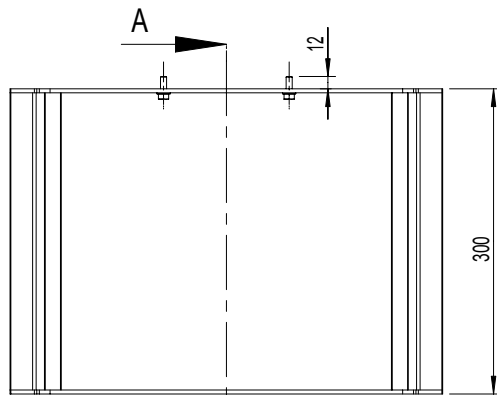

3D ANSICHT
1:5

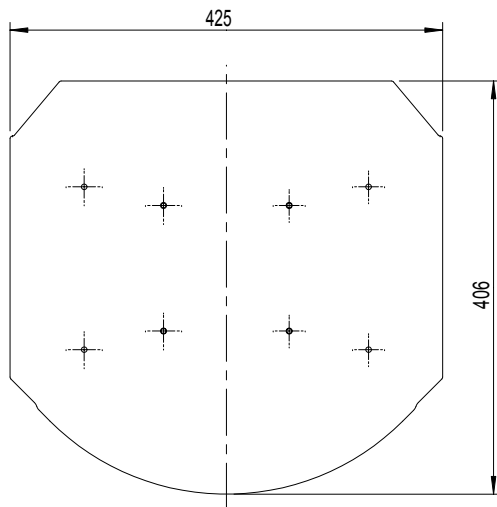

Pos.	Stk.	Benennung	Zeichnungsnr. ArtikeInr.	Werkstoff	Masse [kg]
1	1	Sockelplatte oben	714953	1.0038	4.85
2	1	Sockelplatte unten	714954	1.0038	4.86
3	1	Sockelwand hinten	714955	1.0038	1.65
4	2	Sockelwand links/rechts	714956	1.0038	1.13
5	4	Taptite SK-Schraube M6x16	718109-92	DIN 7500D sw.vz.	0.01

Pos.	Stk.	Benennung	Zeichnungsnr. ArtikeInr.	Werkstoff	Masse [kg]
<small>Schutzvermerk nach DIN 34 beachten Weitergabe sowie Vervielfältigung dieser Unterlage, Verwertung und Mitteilung ihres Inhalts sind nicht gestattet, soweit nicht ausdrücklich zugestanden. Mit der Entgegennahme wird bei Zuwerdung der Schadenersatz anerkannt.</small>		Allgemeintol. DIN ISO 2768-m-S	Werkstück -kanten DIN 6784	Maßstab: 1:5 Format: DIN A3	Gew.: 13.66kg
		Bear.: 2006-03-28 Gepr.: Freig.: 27.04.2006	Datum 27.04.2006 Name Dorner	Werkstoff: - Oberfläche: lackiert	
		Benennung: Sockel geschweisst Flock			
		AUSTROFLAMM GmbH Austroflamm-Platz 1 A-4631 Krenglbach		Zeichnungsnummer: 056013-29	Index: a Blatt 1 von 1
a Freigabe 27.04.2006 Dorner		Index Änderung Datum Name			



Modelname: 056013 Zng.name: M_056013